



RANDA
Portas, Molduras e Compensados



ÍNDICE

04 Acabamentos

07 Conheça nossas portas

PORTAS

09 Linha Porta Lisa

12 Linha Porta Belíssima

14 Linha Porta Concept

16 Linha Porta Contemporânea

18 Linha Porta Style

20 Linha Porta Essence

22 Linha Porta Veneziana

24 Kit Porta Pronta

26 Kit Porta Pivotante

28 Kit Porta de Correr

COMPONENTES

29 Batentes

31 Guarnições

32 Rodapés

MOLDURAS

33 Molduras

COMPENSADOS

36 Padronização

40 Certificações

44 Conheça a excelência:
Randa Inovação e Qualidade

Painéis

35 Painéis Borda Colada



Para cada

AMBIENTE

UMA PERSONALIDADE
uma história

Cada espaço reflete um pouco de quem o habita, e juntos, eles contam a jornada de uma vida, desde a simplicidade acolhedora do quarto até o fervor criativo do escritório. Por isso, temos fascínio e zelo na criação de nossos produtos.

Afinal, seu ambiente irá contar a mais linda história de todas: a sua!

ACABAMENTOS

PREMIUM | Laca PU

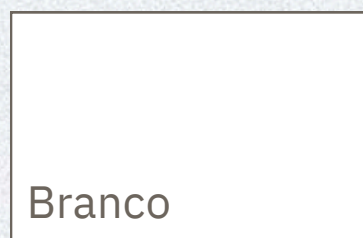

Pigmentado com Tecnologia Italiana 

SUBLIME | Protection

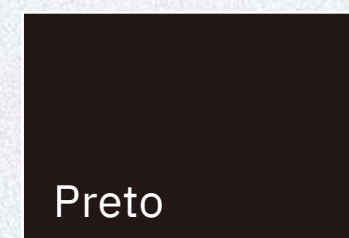
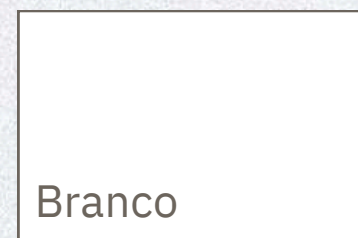

Revestimento Europeu 

ECO SOUL | PET



 *Material Eco-Friendly*

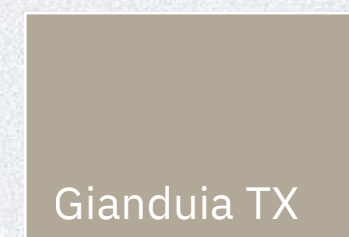
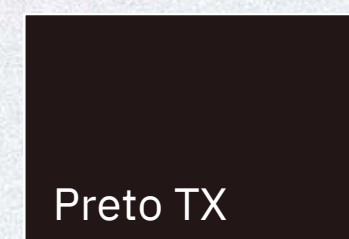
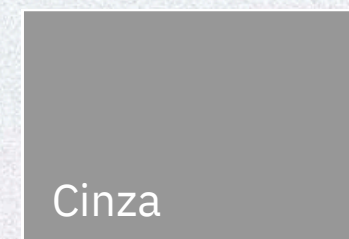

A Randa oferece muitas possibilidades de acabamentos para seus produtos, com diversas padronizações. Escolha qual combina melhor com seu ambiente.

NEOCLEAR | Melamínico



OFF-WHITE | Pré-Acabamento

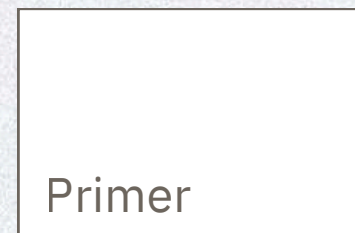

CLASSIC | Lâmina Natural

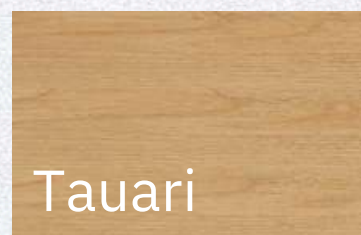
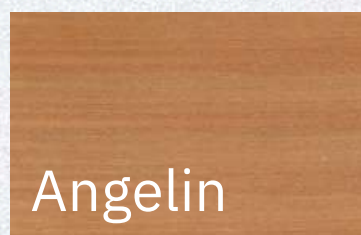
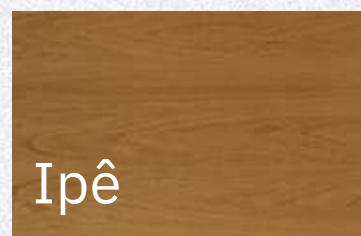

NEOCLASSIC | Melamínico

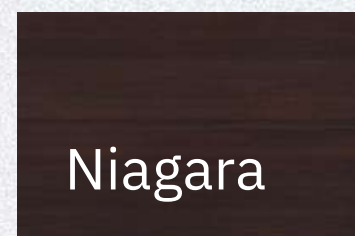

IMPRESSION CLASSIC | Pintura

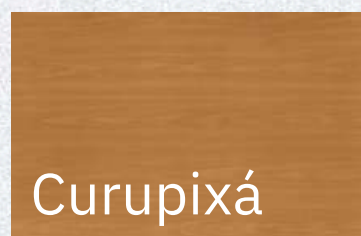



CONHEÇA NOSSAS PORTAS

A porta é o início de tudo

As portas Randa proporcionam o equilíbrio perfeito entre estética e funcionalidade.

A tecnologia empregada em nossos processos e o uso de matéria-prima renovável tornam nossas portas uma escolha sustentável e inteligente.

RESISTENTES MODERNAS ECOLÓGICAS

03 Opções de **enchimento** interno

Enchimento Colmeia
Enchimento Semi-Sólida
Enchimento Bondoor

Premium *Off-White Classic*
Sublime *Neoclassic*
Eco Soul *Impression Classic*
Neo Clear

100%
CHAPA DURA

Base das Batentes e
Guarnições em HDF
HIDRO ou PVC
WOOD

BORRACHA DE
AMORTECIMENTO

HDF HIDRO
PVC WOOD

REVESTIMENTO
(PET-PVC)

BATENTE
REGULÁVEL



A marca da
gestão florestal
responsável



3 Opções de enchimento interno



COMPOSIÇÃO DE UMA PORTA

- 01 LÂMINA DE ACABAMENTO
- 02 CONTRA-CAPA EM CHAPA DURA OU EM LÂMINA DE PINUS
- 03 QUADRO DA PORTA
- 04 ENCHIMENTO DA PORTA
- 05 REFORÇO PARA FECHADURA em ambas laterais

Enchimento COLMEIA

- Interior da porta em estrutura colmeia (honeycomb)
- Boa resistência estrutural
- Peso reduzido
- Excelente custo x benefício
- Colmeia ¾ polegada suporta até 3 ton/m²

Aplicação:
Ambientes internos

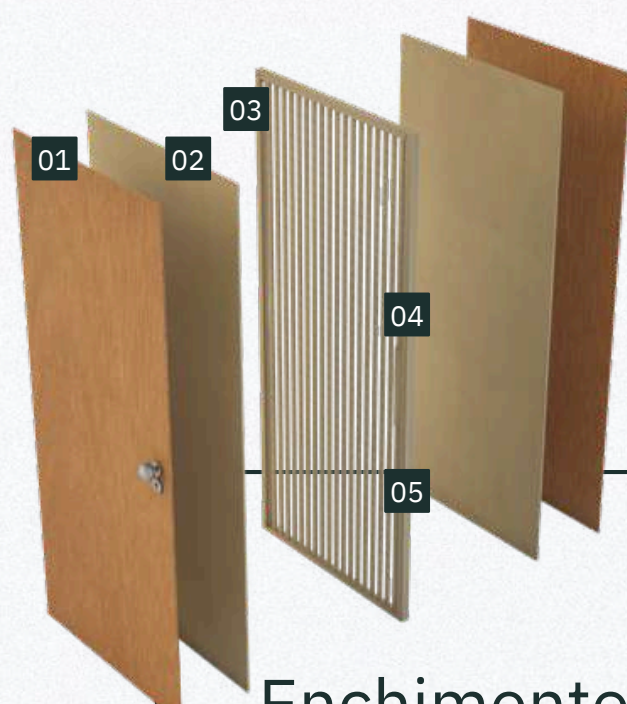

Enchimento SEMISSÓLIDA

- Preenchido por sarrafos de madeira espaçados
- Maior resistência estrutural
- 70% de preenchimento de madeira interna

Aplicação:
Ambientes internos



Enchimento SÓLIDA BONDOOR

- Painel de partículas de pinus SPP, aglutinados por meio de resina (BLD)
- Melhor isolamento acústico e térmico
- Densidade de 270 kg/m³

Aplicação:
Ambientes internos

LINHA PORTA LISAS



DIMENSÕES

Medidas em milímetros

Alturas	Larguras			
2100	600	620	700	720
	800	820	900	920
	1000	1050	1100	1200
2200	1000	1050	1100	1200
2400	1000	1050	1100	1200

Medidas para folha de porta avulsa

Acabamentos
DISPONÍVEIS

PREMIUM |Laca PU



Branco

SUBLIME |Protection



Branco

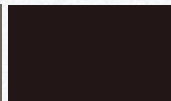

Preto

ECO SOUL |PET



Branco

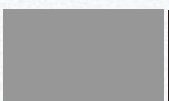

Cinza



Preto TX



Freijó



Gianduia TX

NEO CLEAR



Branco

OFF-WHITE



Branco

CLASSIC



Curupixá



Ipê



Angelin



Tauari

NEOCLASSIC

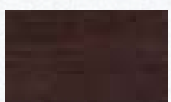

Niagara

IMPRESSION CLASSIC



Curupixá



Carvalho
Naturale

As Portas são vendidas em folhas individuais ou em kits.

Os Kits não estão disponíveis em acabamento de lâmina de madeira natural.

A disponibilidade de acabamentos do KIT varia de acordo com a composição.



LINHA PORTA LISAS PROTECTION

A Porta Lisa com acabamento Sublime Protection

RANDA utiliza um revestimento europeu de alta performance, desenvolvido com uma película plástica protetiva integrada ao acabamento.

Essa película permanece aplicada durante todo o processo de fabricação, transporte, armazenagem, instalação e execução da obra, garantindo proteção completa contra poeira, respingos de tinta, riscos superficiais e sujeiras típicas do ambiente de construção.

Somente após a finalização da obra a película é removida, revelando uma superfície impecável, sem marcas e com integridade estética preservada, assegurando ao cliente final uma porta com acabamento perfeito e preservado desde a fábrica até o uso definitivo.

SUBLIME |Protection

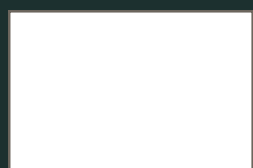

Branco



Preto



LINHA PORTA BELÍSSIMA

A sofisticação esculpida em linhas, Portas Frisadas RANDA, em diversas opções de frisos.



DIMENSÕES

Medidas em milímetros

Alturas	Larguras			
2100	600	620	700	720
	800	820	900	920
	1000	1050	1100	1200
2200	1000	1050	1100	1200
2400	1000	1050	1100	1200

Medidas para folha de porta avulsa

TIPOS DE FRISOS

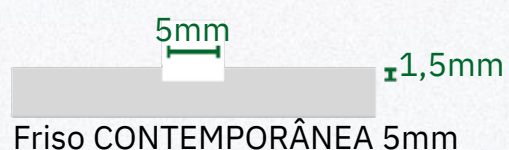
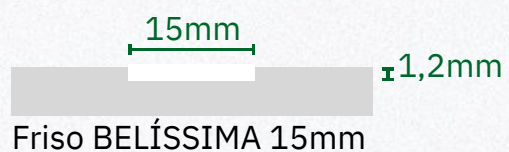

Acabamentos **DISPONÍVEIS**

ECO SOUL | PET

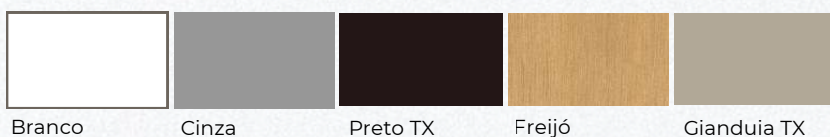

CLASSIC

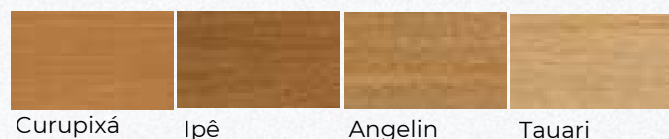

PREMIUM | Laca PU

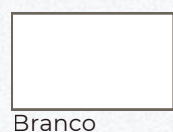

OFF-WHITE

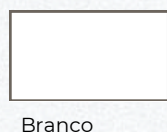

As Portas são vendidas em folhas individuais ou em kits.

Os Kits não estão disponíveis em acabamento de lâmina de madeira natural.

A disponibilidade de acabamentos do KIT varia de acordo com a composição.

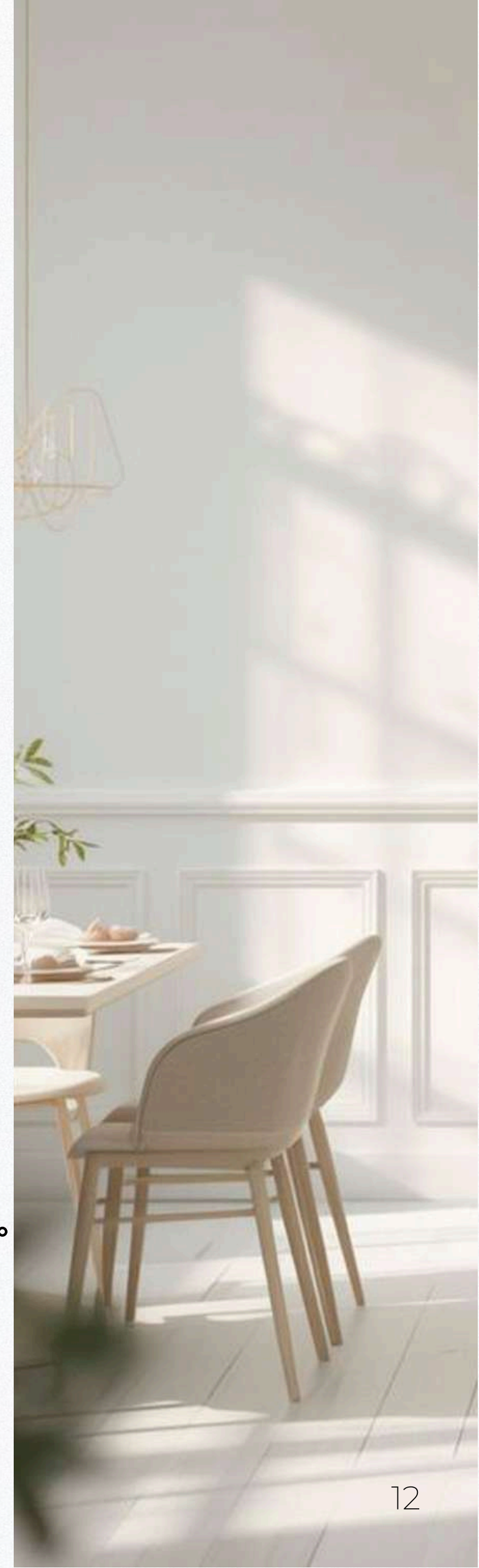



Belíssima LINHA PORTA CONCEPT



DIMENSÕES

Medidas em milímetros

Alturas	Larguras			
2100	600	620	700	720
	800	820	900	920
	1000	1050	1100	1200
2200	1000	1050	1100	1200
2400	1000	1050	1100	1200

Medidas para folha de porta avulsa

TIPOS DE FRISOS



Acabamentos **DISPONÍVEIS**

ECO SOUL |PET

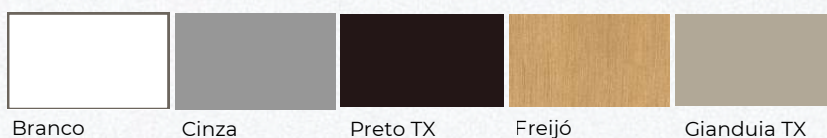

CLASSIC

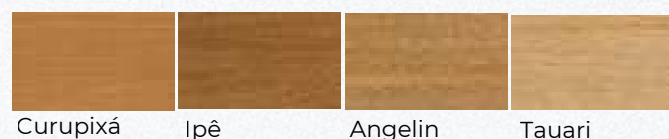

PREMIUM |Laca PU

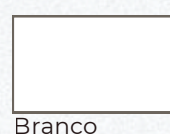

OFF-WHITE

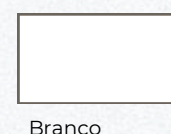

As Portas são vendidas em folhas individuais ou em kits.

Os Kits não estão disponíveis em acabamento de lâmina de madeira natural.

A disponibilidade de acabamentos do KIT varia de acordo com a composição.





Belíssima LINHA PORTA CONTEMPORÂNEA



DIMENSÕES

Medidas em milímetros

Alturas	Larguras			
2100	600	620	700	720
	800	820	900	920
	1000	1050	1100	1200
2200	1000	1050	1100	1200
2400	1000	1050	1100	1200

Medidas para folha de porta avulsa

TIPOS DE FRISOS

15mm

±1,2mm

Friso CONCEPT 15mm

5mm

±1,5mm

Friso CONTEMPORÂNEA 5mm

Acabamentos **DISPONÍVEIS**

ECO SOUL |PET



Branco Cinza Preto TX Freijó Gianduia TX

CLASSIC

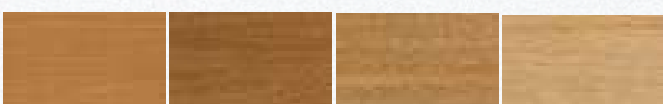

Curupixá Ipê Angelin Tauari

PREMIUM |Laca PU



Branco

OFF-WHITE

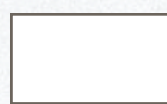

Branco

As Portas são vendidas em folhas individuais ou em kits.

Os Kits não estão disponíveis em acabamento de lâmina de madeira natural.

A disponibilidade de acabamentos do KIT varia de acordo com a composição.





LINHA PORTA **STYLE** *Portas Almofadas com Moldura*



Modelo 01



Modelo 02



Modelo 03

DIMENSÕES

Medidas em milímetros

Alturas	Larguras		
2100	600	620	700
	800	820	900
	1000	1050	1100
2200	1000	1050	1100

Medidas para folha de porta avulsa

Acabamentos **DISPONÍVEIS**

ECO SOUL | PET

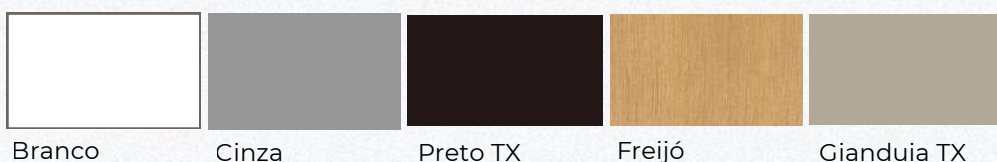

As Portas são vendidas em folhas individuais ou em kits.

Os Kits não estão disponíveis em acabamento de lâmina de madeira natural.

A disponibilidade de acabamentos do KIT varia de acordo com a composição.





LINHA PORTA ESSENCE

Portas com Moldura



DIMENSÕES *Medidas em milímetros*

Alturas	Larguras		
2100	600	620	700
	800	820	900
	1000	1050	1100
2200	1000	1050	1100

Medidas para folha de porta avulsa

Acabamentos **DISPONÍVEIS**

ECO SOUL | PET

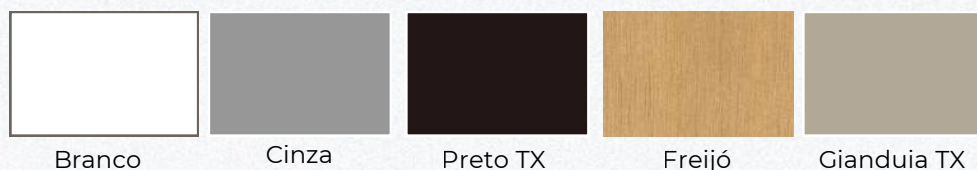

Branco

Cinza

Preto TX

Freijó

Gianduia TX

As Portas são vendidas em folhas individuais ou em kits.

Os Kits não estão disponíveis em acabamento de lâmina de madeira natural.

A disponibilidade de acabamentos do KIT varia de acordo com a composição.





LINHA PORTA VENEZIANA



Off White
Primer



Sublime
Preto

DIMENSÕES

Medidas em milímetros

Alturas	Larguras			
	2100	600	620	700
800		820	900	920
1000		1050	1100	1200
2200	1000	1050	1100	1200
2400	1000	1050	1100	1200

Medidas para folha de porta avulsa

Acabamentos **DISPONÍVEIS**

PREMIUM |Laca PU



Branco

SUBLIME |Protection



Branco



Preto

NEO CLEAR



Branco

OFF-WHITE



Branco

As Portas são vendidas em folhas individuais ou em kits.

Os Kits não estão disponíveis em acabamento de lâmina de madeira natural.

A disponibilidade de acabamentos do KIT varia de acordo com a composição.

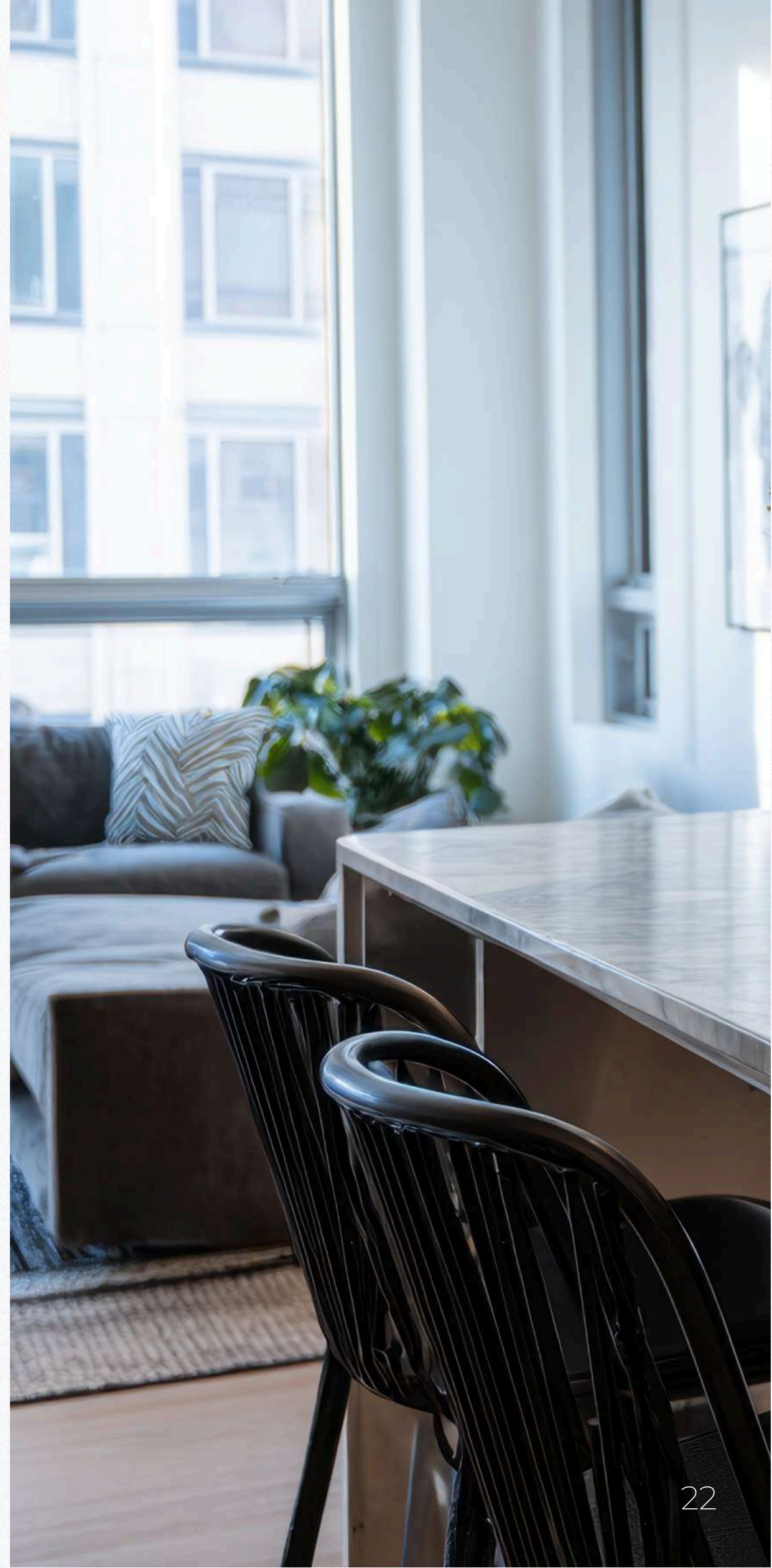



KIT PORTA PRONTA

Os melhores projetos merecem
Kit Porta Pronta Randa



A Marca do manejo florestal responsável



O KIT CONTÉM:

5 LINHAS DE
FOLHA DE PORTA
PARA VOCÊ
ESCOLHER
Lisa
Belíssima
Concept
Contemporânea
Veneziana

ACABAMENTOS
Neoclassic
Impression Classic

DOBRADIÇAS E
FECHADURAS
OPCIONAIS

BATENTE E
GUARNIÇÃO

BORRACHA DE
VEDAÇÃO E
AMORTECIMENTO

O KIT Porta Pronta Randa, montado comporta, batente e guarnição, pronto para ser instalado, oferece agilidade, praticidade e beleza para todos os tipos de obras.

Nosso produto conta com cinco linhas e duas possibilidades de acabamentos e o opcional de dobradiças e fechaduras. Tudo isso garante maior flexibilidade e produtividade para sua obra.

KIT
PORTA
PRONTA
DE ABRIR

KIT
PORTA
PRONTA
PIVOTANTE

KIT
PORTA
PRONTA
DE CORRER

BORRACHA DE
AMORTECIMENTO

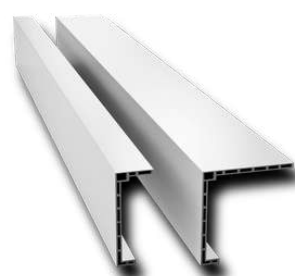

HDF HIDRO
PVC WOOD

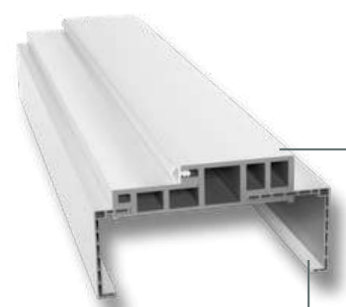

REVESTIMENTO
(PET-PVC)

BATENTE
REGULÁVEL

FÁCIL INSTALAÇÃO
EFICIÊNCIA & AGILIDADE

Portas, batentes e guarnições são vendidos em kits ou separadamente.



KIT PORTA PRONTA

Os melhores projetos merecem
Kit Porta Pronta Randa

A **solução** mais
INTELIGENTE para
EMPREENHIMENTO o seu

Fácil instalação, mais
eficiência e mais agilidade.



KIT
PORTA
PRONTA
DE ABRIR

Largura da Porta	Largura do vão
600	680
620	700
700	780
720	800
800	880
820	900
900	980
920	1000

Altura do Porta	Altura do vão
2100	2150

Medidas em milímetros

KIT
PORTA
PRONTA
DE CORRER

Largura da Porta	Largura do vão
600	650
620	670
700	750
720	770
800	850
820	870
900	950
920	970

Altura do Porta	Altura do vão
2100	2150

Medidas em milímetros

KIT
PORTA
PRONTA
PIVOTANTE

Largura da Porta	Largura do vão
900	1000
920	1020
1000	1100
1100	1200
1200	1300

Altura do Porta	Altura do vão
2100	2160

Medidas em milímetros

SERVIÇO DE
ASSISTÊNCIA
TÉCNICA
NA OBRA

Contamos com uma equipe especializada para melhor atender o seu projeto com assistências técnicas necessárias.

DESCUBRA A MEDIDA
CERTA PARA CADA
TAMANHO DE PORTA



Cada kit possui uma etiqueta identificadora para melhor controle e rastreabilidade dentro do seu canteiro de obra.



ESPECIFICAÇÃO DO CLIENTE

DESCRIÇÃO DO PRODUTO

LOCAL DE INSTALAÇÃO NA OBRA



KIT PORTA PRONTA DE CORRER

Por que escolher

O KIT PORTA
PRONTA RANDA

É a experiência de
mais de 35 anos
sintetizada em um
produto.

Agilidade,
funcionalidade,
design e
modernidade,
alinhados em uma
solução completa
para a sua obra.



linha componente BATENTES

BORRACHA DE
AMORTECIMENTO

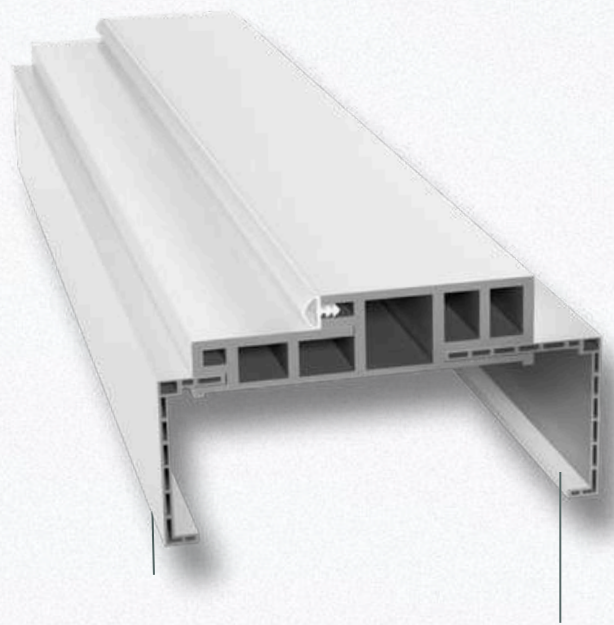

HDF HIDRO
PVC WOOD

BATENTE
REGULÁVEL

REVESTIMENTO
(PET-PVC)

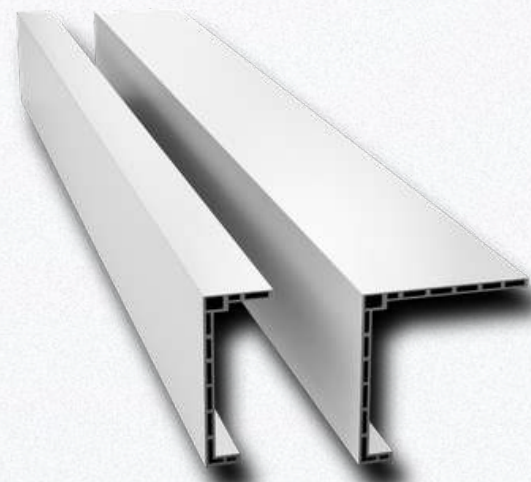

HDF HIDRO
PVC WOOD

Acabamentos **DISPONÍVEIS**

SUBLIME |Protection



Branco



Preto

NEO CLEAR



Branco

ECO SOUL |PET

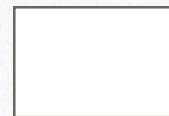

Branco



Cinza



Preto TX



Freijó



Gianduia TX

NEOCLASSIC

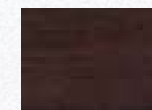

Niagara

IMPRESSION CLASSIC



Curupixá



Carvalho
Naturale

Os batentes Randa são produzidos em HDF HIDRO, PVC Wood e utilizam adesivos PUR (poliuretano) na compactação do material, o que garante a longevidade das peças, protegendo-as da umidade e dos insetos. Seu sistema de adesão impermeabiliza as peças, tornando-as mais resistentes à água.

linha componente BATENTES

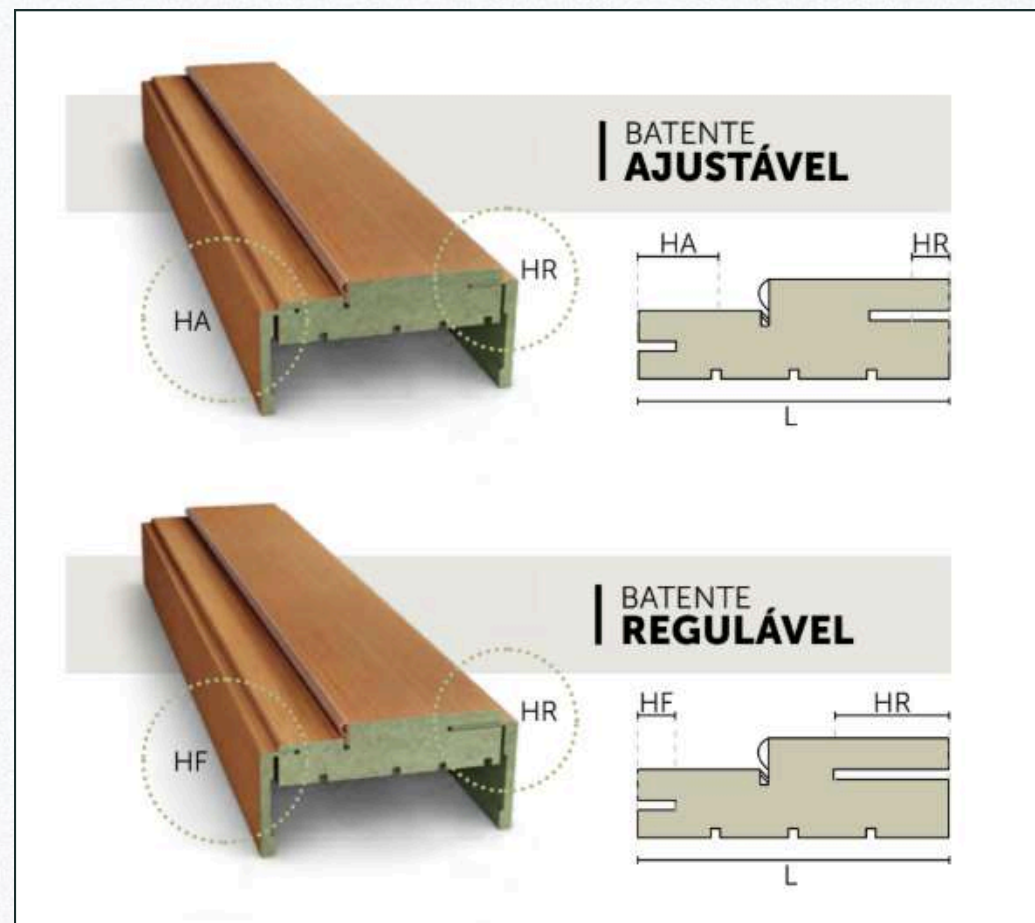

MATERIAIS DISPONÍVEIS



HDF Hidro



PVC Wood

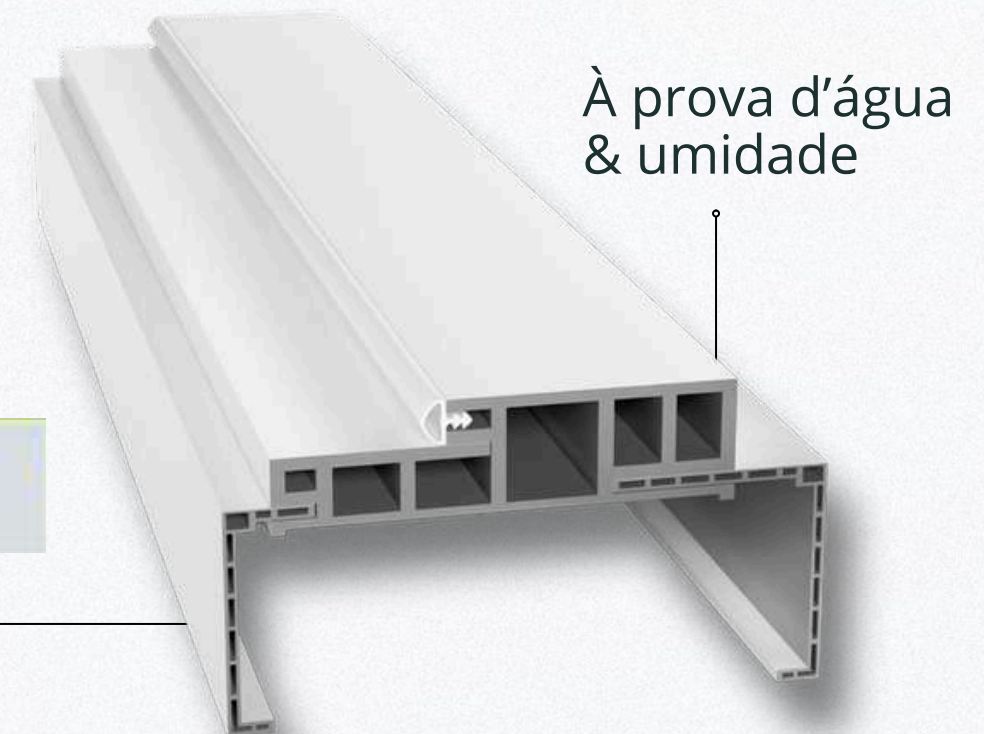

O PVC Wood é ideal para batentes porque não absorve umidade, não incha, é imune a cupins e mantém a porta alinhada por muitos anos, sendo extremamente resistente e estável.

Já o HDF Hidro oferece excelente acabamento, boa resistência à umidade interna e alta precisão estética, sendo perfeito para projetos que valorizam visual e custo-benefício.

Enquanto o PVC Wood entrega máxima durabilidade, o HDF Hidro garante versatilidade e acabamento premium, por isso ambos são usados pela RANDA conforme a necessidade do ambiente e do projeto.

Padrão Regulável

L	TIPO		Haste Fixa (HF)	Haste Ajustável (HA)
	Batente Ajustável	Haste Ajustável		
75	Regulável	Regulável	10	60
100				
120				
140	Regulável	Regulável	10	60
160				
180				
200				
220				

*Batentes abaixo de 100mm devem ser obrigatoriamente ajustáveis.
Medida máxima: 220mm. Se necessário batente maior, podem ser utilizadas hastes especiais.*

LINHA COMPONENTES GUARNIÇÕES

As Guarnições Randa são produzidas em HDF HIDRO ou PVC Wood e estão disponíveis em vários tamanhos e cores. O HDF Hidro é resistente à umidade, o que proporciona uma maior vida útil ao produto. Também são utilizados adesivos PUR (poliuretano) na compactação do material, para garantir a longevidade das peças.

I GUARNIÇÃO AJUSTÁVEL

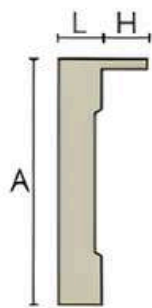

Largura (L)	Haste (H)	Altura (A)		
12	10 20	50	70	100

Medidas em milímetros

I GUARNIÇÃO REGULÁVEL

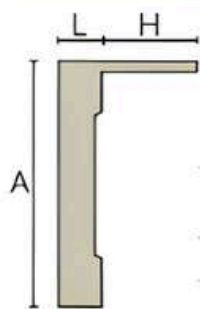

Largura (L)	Haste (H)	Altura (A)		
12	60	50	70	100

Medidas em milímetros

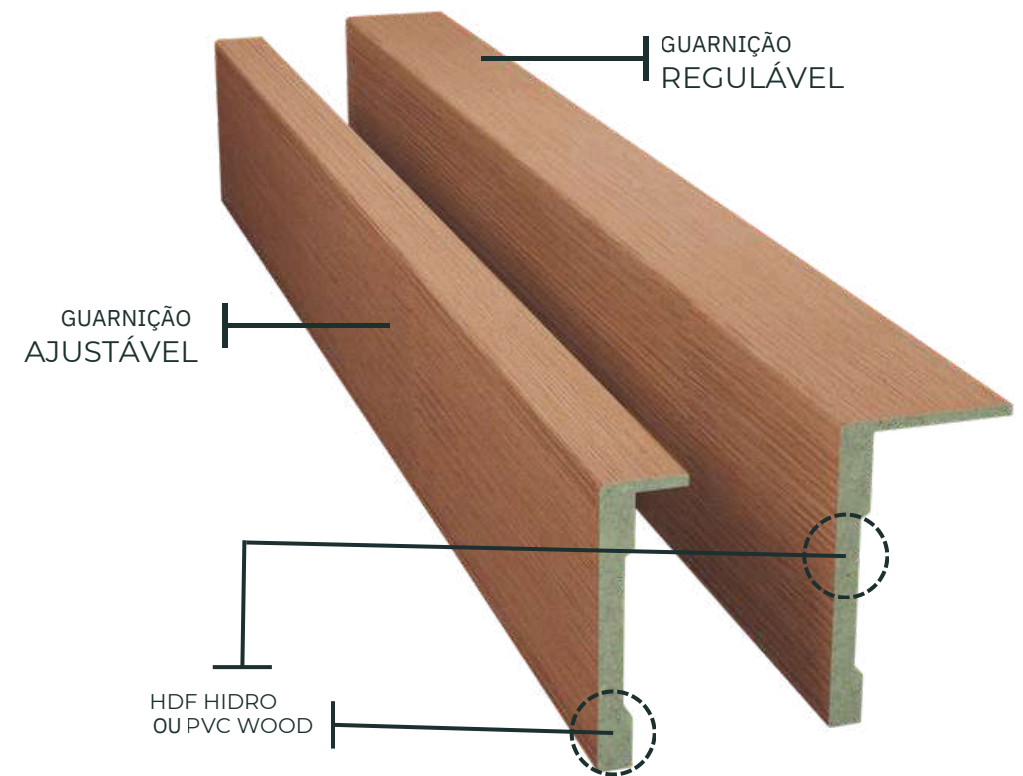

ECO SOUL |PET



SUBLIME |Protection



NEOCLASSIC

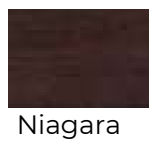

Niagara

IMPRESSION CLASSIC



Curupixá

Carvalho Naturale

NEO CLEAR



Branco

OFF-WHITE



Branco

MATERIAIS DISPONÍVEIS



HDF Hidro



PVC Wood

LINHA COMPONETES RODAPÉS

Os rodapés são produzidos em HDF Hidro ou PVC Wood, que proporciona, uma maior vida útil ao produto. A utilização de adesivos PUR (poliuretano) na compactação do material garante a longevidade das peças, protegendo-as da umidade e dos insetos.

Antes da aplicação do primer, a madeira natural é impregnada por uma película protetora a 150° graus, garantindo acabamento superior. Seu sistema de adesão impermeabiliza as peças, tornando-as mais resistentes à água.

HDF HIDRO, OU
PVC WOOD



RODAPÉ
LISO

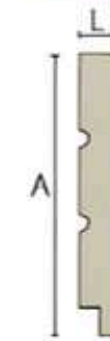

Largura (L)	Altura (A)				
	50	70	100	150	200
12					

Medidas em milímetros

RODAPÉ
C/FRISO

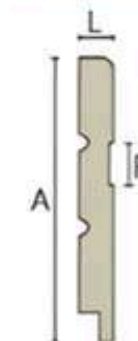

Largura (L)	Friso (F)	Altura (A)				
		50	70	100	150	200
12	15					

Medidas em milímetros



ECO SOUL |PET



SUBLIME |Protection



NEOCLASSIC

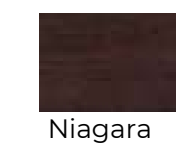

IMPRESSION CLASSIC



NEO CLEAR



OFF-WHITE



MATERIAIS DISPONÍVEIS

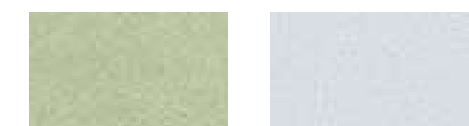

HDF Hidro PVC Wood

LINHA MOLDURAS

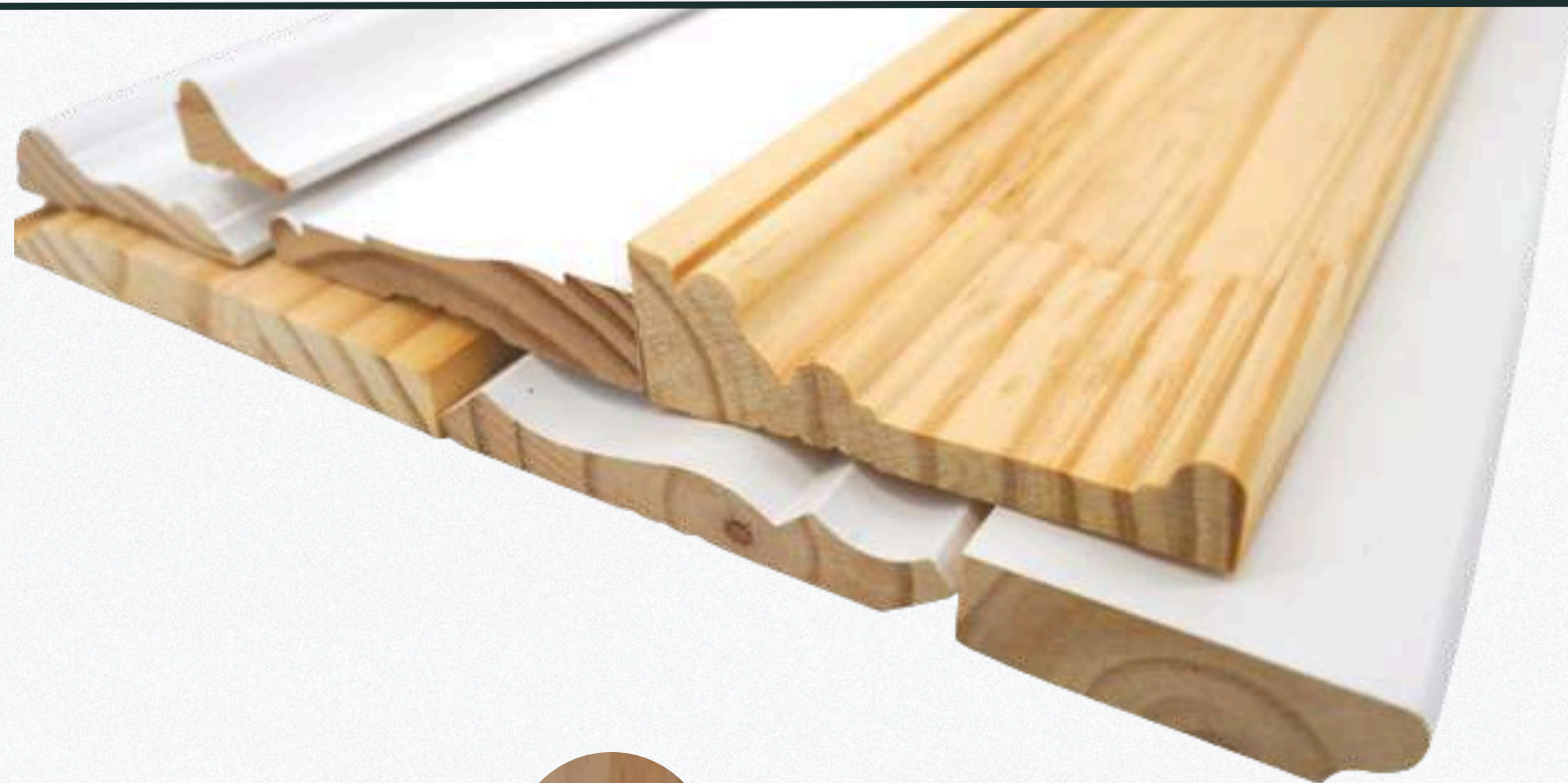

A variedade dos nossos perfis

Base	S4S Boards
Base Cap	Split Jambs
Brick Mould	Stool
Casing	Stop
Chair Rail	Mitered Profiles
Crown	

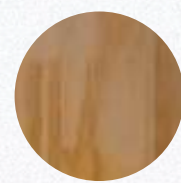

Raw FJ Pine

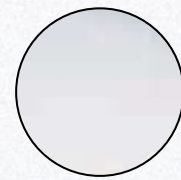

Primed FJ Pine

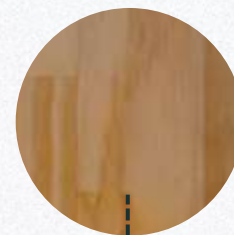

EDGE - GLUED



RAW



S4S



SPLIT JAMBS



SMALLS



MITERED



PAINÉIS Borda Colada

Os Painéis Borda Colada da Randa são fabricados com madeira maciça criteriosamente selecionada e processos produtivos avançados, assegurando alta durabilidade e um acabamento superficial superior.

Qualidade de face

“A” PAINEL

Finger Joint - Side



Finger Joint - Face



“B” PAINEL

Solid



Finger Joint



“C” PAINEL

Solid



Finger Joint



Qualidade de finger joint

Qualidade A (Finger Joint - Face)



Qualidade A (Finger Joint - Side)

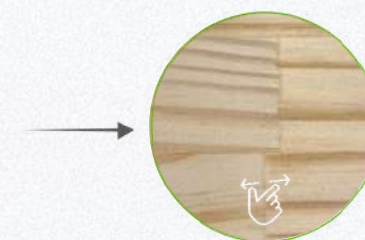

O resultado são soluções em painéis que atendem às demandas mais exigentes do mercado, unindo desempenho, estética e confiabilidade.



LINHA COMPENSADOS

O compensado Randa passa por várias etapas para garantir qualidade, desde a secagem e a sua classificação, respeitando o tempo de climatização da lâmina. A sobreposição das lâminas e a excelente colagem evitam o empenamento da chapa.

RESISTENTES A ÁGUA
FLEXÍVEIS E PRÁTICOS
CERTIFICAÇÕES
NACIONAIS E
INTERNACIONAIS

CLASSIFICAÇÃO

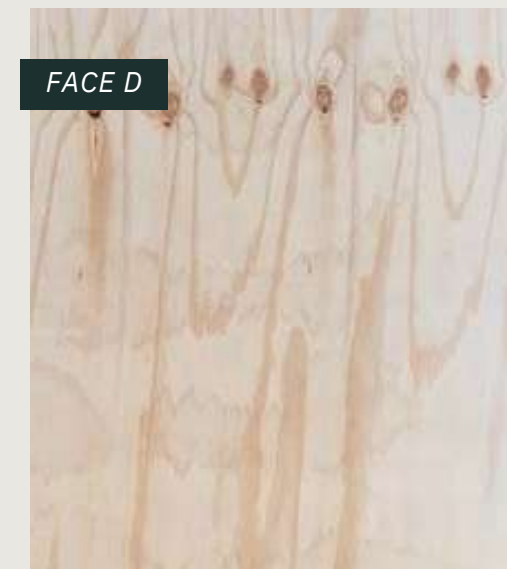

Produto amplamente utilizado na construção civil no mercado nacional e internacional.





LINHA COMPENSADOS

RESISTENTES A ÁGUA
FLEXÍVEIS E PRÁTICOS
CERTIFICAÇÕES NACIONAIS E INTERNACIONAIS



FILM FACED



BB OES

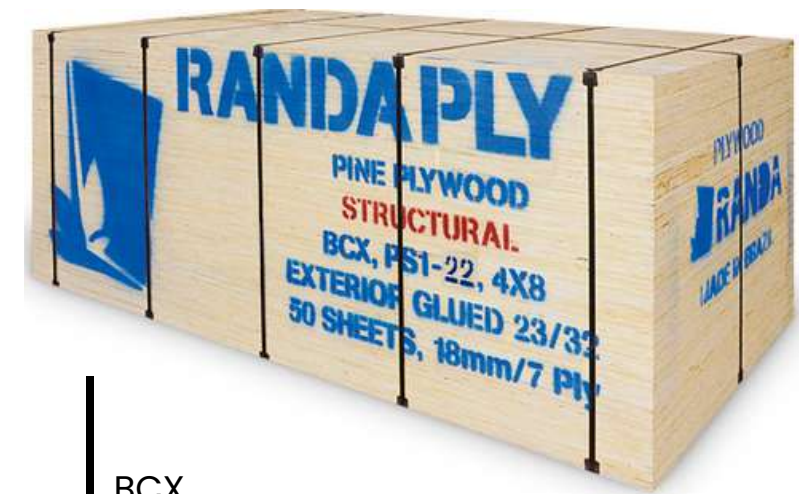

BCX



T&G 2 / T&G4
AMERICANO E
EUROPEU



C+/C OES -
C+/C+ OES



C+/C -B/C -
C+/C+ -
B+/C+

CERTIFICAÇÕES NACIONAIS E INTERNACIONAIS

Tudo isso com a garantia de qualidade comprovada pelas mais conceituadas certificações nacionais e internacionais.



Produto Certificado:
Compensado
Plastificado 18mm



A marca da
gestão florestal
responsável



CE 2+ CE 4

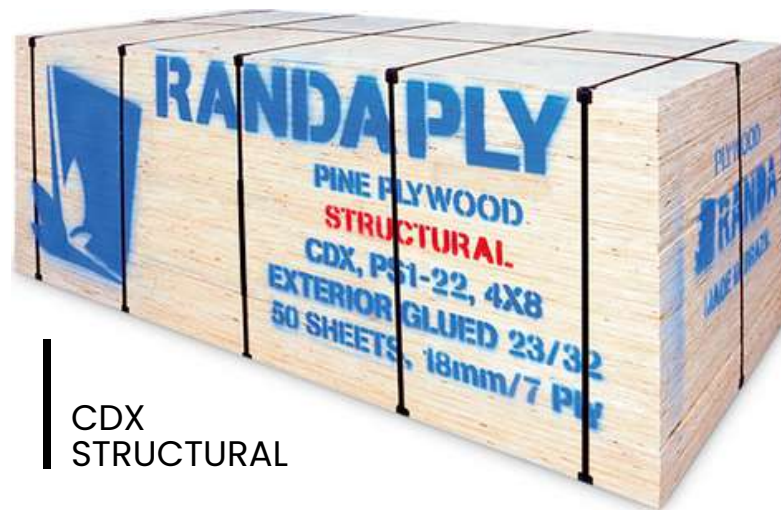

CDX
STRUCTURAL



COMPENSADO
DE EUCALIPTO

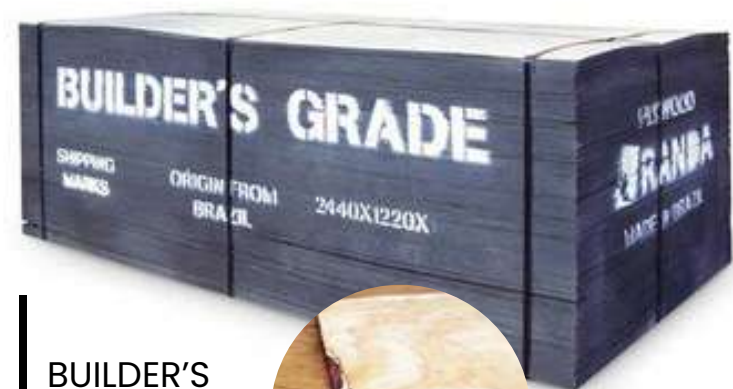

BUILDER'S
GRADE



SHOP
GRADE

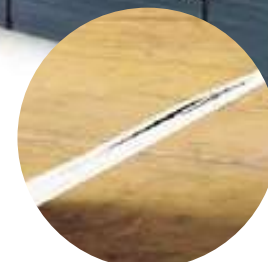

Espessura Nominal	Número de Camadas
6 mm	5
9 mm	3 / 5
12 mm	5 / 7
15 mm	5 / 7 / 9
17 mm	5 / 7 / 9
18 mm	5 / 7 / 9 / 11
21 mm	7 / 9 / 11 / 13
24 mm	9 / 11 / 13 / 15
<i>*Para demais variações, favor nos consultar.</i>	

CONFIRA NOSSAS CERTIFICAÇÕES

Com rigorosos controles de rastreabilidade, segurança e qualidade, asseguramos um produto sustentável desde o manejo de nossas florestas até a sua obra.

Tudo isso comprovado pelas certificações nacionais e internacionais.

REFERÊNCIA EM
QUALIDADE E
CONFIABILIDADE

Qualidade
incomparável



CERTIFICAÇÕES NACIONAIS E INTERNACIONAIS



ABNT

Nos programas setoriais de qualidade (PSQ Portas de Madeira para Edificações e PSQ Compensado Plastificado), a Randa foi uma das empresa pioneiras a buscar atender às normas da ABNT, trazendo ambas as certificações para seus produtos e mantendo compromisso com alto padrão.

Portas: NBR 15.930-2
Compensado Plastificado: NBR 17001:2021



PS1-22

PS1-22

Contamos com a classificação PS 1 Structural Plywood, que assegura elevados padrões de qualidade, resistência e desempenho nos compensados estruturais. Essa conformidade comprova a aptidão dos produtos para aplicações estruturais exigentes, atendendo às demandas da construção civil em mercados que exigem alto nível técnico e confiabilidade.



FSC®

Focando na sustentabilidade ambiental, social e econômica, o Grupo Randa certificou seus principais produtos com o Selo FSC e garante aos seus clientes que a matéria-prima utilizada em suas linhas de produção são provenientes de florestas ecologicamente corretas e responsáveis.

A marca da
gestão florestal
responsável

CE 2+

CE 4

UK
CA

CE2+, CE4 E UKCA

Visando atender as exigências da Comunidade Europeia e do Reino Unido, a certificação CE4, CE2+ e UKCA, foram conquistadas e são mantida através de controles rígidos de qualidade nas linhas de produção de Compensados de uso Estrutural e Não Estrutural. Com laboratório próprio e credenciado, a empresa Randa mantém um rigoroso controle de qualidade e analisa diariamente seus lotes produzidos.



CARB E EPA

Os produtos produzidos pelo Grupo Randa, são aprovados pela certificação EPA e CARB, o que dá a garantia para seus clientes de produtos com baixo índice de emissão de Formol, exigência de diversos países Americanos e Europeus.

FÁBRICA 01

- Administrativo e corporativo
- Produção de Portas, Kits, Lâminas e Compensados

Conheça a excelência

RANDA

INOVAÇÃO

QUALIDADE

Desde 1985, oferecendo as melhores soluções para os mercados nacional e internacional, a Randa se tornou referência de total confiabilidade.

A experiência de mais de 35 anos, alinhada aos mais modernos processos tecnológicos, transfere para os nossos produtos os adjetivos que o mercado procura: inovação, praticidade, qualidade, confiança e sustentabilidade.



desde
1985

150 mil m²

De área industrial, uma das mais modernas fábricas de portas, compensados e molduras do mundo.

UM DOS PRINCIPAIS
EXPORTADORES
DO PAÍS

Além de atender todas as regiões do Brasil, nossa empresa alcança clientes em 5 continentes do globo, com um enfoque especial no mercado norte-americano.

FÁBRICA 02

- Serraria de Madeira
- Produção de Molduras
- Produção de Painéis



FÁBRICA 03

- Produção de Lâminas e Compensados

Nós
pensamos
além

O plantio de madeira, com mais de 3.000 hectares por meio de um programa eficiente de manejo florestal, garante matéria-prima renovável para a fabricação de produtos Randa.

Isso é sustentabilidade!





Ao escolher a Randa, você se une a uma empresa que acredita no poder da sustentabilidade para mudar o mundo.

Junte-se à nós

40 ANOS | RANDA

Portas



Batentes e
guarnições



Rodapés



Molduras



Compensados



Painéis



 randa@randa.com.br

 www.randa.com.br

 +55 (42) 3553-1378

 @randaportasoficial

 randaportasoficial

 Av. Ismael Camargo dos Santos,
539 - São Cristóvão | Bituruna - PR

Associada



Participação





Ao escolher a Randa, você se une a uma empresa que acredita no poder da sustentabilidade para transformar o mundo.

Junte-se a nós!

